

## Karta katalogowa produktu

### Filtr podziemny Maxi

#### ZASTOSOWANIE

- Redukcja części stałych wpadających do zbiornika
- Ochrona pompy przed uszkodzeniem

#### ZALETY PRODUKTU

- 100% wydajności
- Dokładne oczyszczenie dzięki oczku siatki o wielkości 0,9mm
- Wąska konstrukcja, prosty montaż, niewielka pokrywa
- Zalecany do powierzchni dachowych max. do 350m<sup>2</sup>
- Opcjonalna pokrywa umożliwiające ruch kołowy
- Możliwość przedłużenia za pomocą rury wznoszącej
- Łatwe czyszczenie

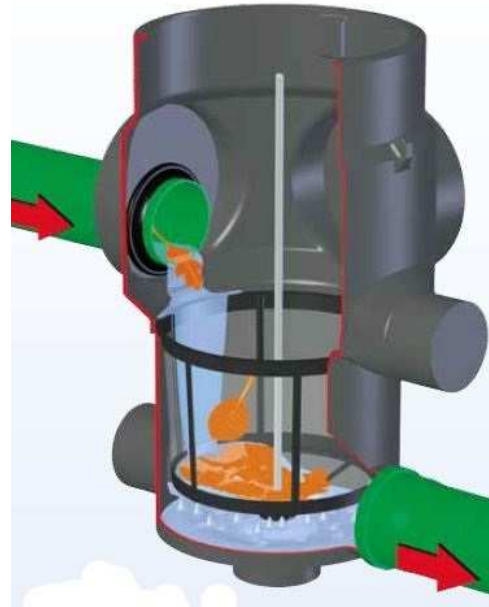

#### Wymiary

Wymiar	mm
Szerokość	350
Wysokość	710
Max wysokość z przedłużeniem	1250
Średnica wlotu i wylotu	DN100

