

## Karta katalogowa produktu

### Studnia chłonna Igloo 900 litrów

#### ZASTOSOWANIE

- Rozsączanie wody deszczowej
- Rozsączanie ścieków oczyszczonych

#### ZALETY PRODUKTU

- Wysoka zdolność akumulacji – 900 l
- Jedna studnia zastępuje ok. 4 ton żwiru
- Kompaktowa konstrukcja, zajmuje niewiele miejsca
- Wysoka zdolność rozsączania przez dno i ściany boczne
- Możliwość najazdu ciężarówką (do 11,5 t nacisku osiowego)
- Brak konieczności stosowania geowłókniny



Studnia Igloo 900 l

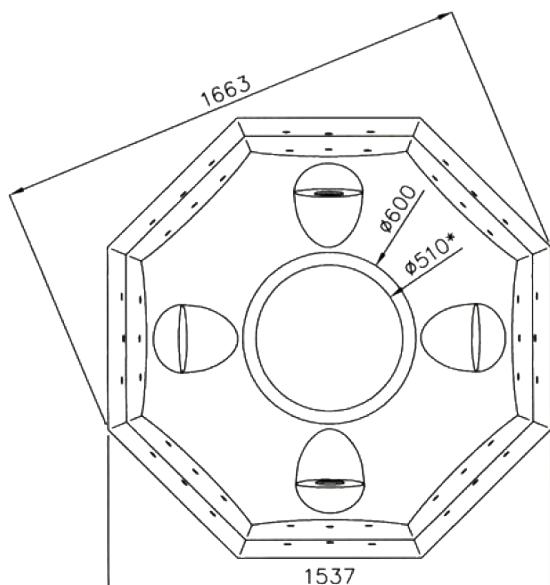
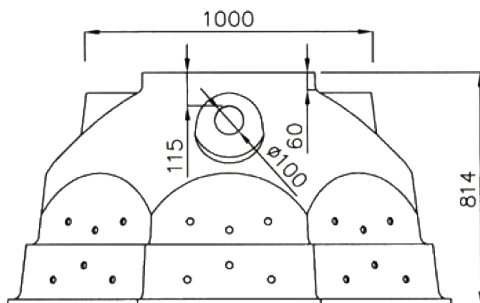

#### Wymiary

Wymiar	mm
Szerokość	1537
Szerokość po przekątnej	1663
Wysokość	814
Średnica otworów przyłączeniowych	100